

 **MISUTONIDA**  
*italian style* **4x4**  
*accessories*



EC Type Approval Certificate  
Certificato d'omologazione Europea  
Certifié d'homologation Européenne

**EC Approved Ø 63mm Frontal System**  
**Protezione Anteriore Ø 63mm Omologata**  
**Protection Anterieure Ø 63mm Homologuée**  
for/per/pour

**CITROEN JUMPER**  
**2014-2023**

**PART EC/MED/380/IX**



**Approval sign**  
**Codice di omologazione**  
**Code d'homologation**

**B e9 02 1110 Type373**

\*Certificato valido solo in assenza di modifiche strutturali  
\*Certificate valid only without structural changes  
\*Certifié valid seulement sans modifications structurales



Comunicación relativa a / *Communication concerning the*

- homologación CE / *EC type-approval* <sup>(1)</sup>
- extensión de la homologación CE / *extension of EC type-approval* <sup>(1)</sup>
- denegación de homologación CE / *refusal of EC type-approval* <sup>(1)</sup>
- retirada de homologación CE / *withdrawal of EC type-approval* <sup>(1)</sup>

respecto a un sistema de protección delantera que deba suministrarse como unidad técnica independiente / *of a type of frontal protection system to be supplied as a separate technical unit*

De conformidad con el reglamento (CE) n° 78/2009 del Parlamento Europeo y del Consejo, de 14 de enero de 2009, aplicado por / *with regard to Regulation (EC) No 78/2009 of the European Parliament and of the Council of 14 January 2009 as implemented by*

Y modificado por última vez por el Reglamento (CE) n° / *last amended by Regulation (EC) No 517/2013*<sup>(2)</sup>

N° de homologación / *Type approval number*: e9\*78/2009\*517/2013B\*1110\*04

Motivos de la extensión / *Reasons for extension*: Modificación del soporte inferior por compatibilidad con el vehículo versión 2024 / *Modification of lower brackets for compatibility with 2024 version*.

#### SECCIÓN I / SECTION I

- 0.1. Marca (razón social del fabricante) / *Make (trade name of manufacturer)*: MISUTONIDA
- 0.2. Tipo / *Type*: 373
- 0.3. Medio de identificación del tipo de vehículo, si está marcado en este / *Means of identification of type, if marked on the vehicle* <sup>(3)</sup>: Ver documentación aportada por el fabricante / *See technical documentation supplied by the manufacturer*.
- 0.3.1. Ubicación de esa marca / *Location of that marking*: Ver documentación aportada por el fabricante / *See technical documentation supplied by the manufacturer*
- 0.5. Nombre o razón social y domicilio del fabricante / *Name and address of manufacturer*:  
MACH, S.R.L.  
Via Fondovalle3  
12062 CHERASCO (CN)  
ITALIA
- 0.7. Emplazamiento y forma de colocación de la marca de homologación CE / *Location and method of affixing of the EC type-approval mark*: Ver documentación aportada por el fabricante / *See technical documentation supplied by the manufacturer*.
- 0.8. Nombre(s) y dirección(es) de la(s) planta(s) de montaje / *Names and address(es) of assembly plant(s)*:  
MACH, S.R.L.  
Via Fondovalle 3  
12062 CHERASCO (CN)  
ITALIA

(1) Táchese lo que no proceda / *Delete where not applicable*

(2) Insértese el número de Reglamento modificador / *Insert number of amending Regulation*

(3) Si el medio de identificación del tipo contiene caracteres no pertinentes para la descripción del vehículo, la unidad técnica independiente o el componente a que se refiere esta información, tales caracteres se sustituirán en el documento por el símbolo '?'. / *If the means of identification of type contains characters not relevant to describe the vehicle, component or separate technical documentation unit types covered by this information, such characters shall be represented in the documentation by the symbol '?'*.





MINISTERIO  
DE INDUSTRIA  
Y TURISMO

SECRETARÍA DE ESTADO DE  
INDUSTRIA

DIRECCIÓN GENERAL DE ESTRATEGIA  
INDUSTRIAL Y DE LA PEQUEÑA Y  
MEDIANA EMPRESA

e9\*78/2009\*517/2013B\*1110\*04

Página / Page 2/4

- 0.9 Nombre y domicilio del representante del fabricante (si procede) / *Name and address of the manufacturer's representative (if any):---*

## SECCIÓN II / SECTION II

1. Información complementaria (véase la adenda) / *Additional information (where applicable) (see Addendum)*
2. Servicio técnico encargado de realizar los ensayos / *Technical service responsible for carrying out the tests: IDIADA*
3. Fecha del acta del ensayo / *Date of test report: 24.07.2024*
4. Número del acta del ensayo / *Number of test report: PC14090122, PC14100024, PC22070215, PC23010413, PC24070266*
5. Observaciones, (si las hubiera) (véase la adenda) / *Remarks (if any) (see Addendum):---*
6. Lugar / *Place: Madrid*
7. Fecha / *Date: Ver firma electrónica / See electronical signature*
8. Firma / *Signature:*

EL DIRECTOR GENERAL DE ESTRATEGIA INDUSTRIAL Y DE LA PEQUEÑA Y MEDIANA  
EMPRESA

Se adjunta / *Attached:*

Expediente de homologación / *Homologation report*

- 
- (1) Táchese lo que no proceda / *Delete where not applicable*
  - (2) Insértese el número de Reglamento modificador / *Insert number of amending Regulation*
  - (3) Si el medio de identificación del tipo contiene caracteres no pertinentes para la descripción del vehículo, la unidad técnica independiente o el componente a que se refiere esta información, tales caracteres se sustituirán en el documento por el símbolo '?. / *If the means of identification of type contains characters not relevant to describe the vehicle, component or separate technical documentation unit types covered by this information, such characters shall be represented in the documentation by the symbol '?.*





Adenda al certificado de homologación CE nº e9\*78/2009\*517/2013B\*1110\*04 sobre la homologación de un vehículo en lo referente a la protección de los peatones conforme al Reglamento (CE) nº 78/2009  
*Addendum to EC type-approval certificate No e9\*78/2009\*517/2013B\*1110\*04 concerning the type-approval of a vehicle with regard to pedestrian protection with regard to Regulation (EC) No 78/2009*

**1. Información adicional / Additional information**

- 1.1. Método de acoplamiento / *Method of attachment*: Mediante tornillos / *With screws*.
- 1.2. Instrucciones de montaje e instalación / *Assembly and mounting instructions*: Ver documentación aportada por el fabricante / *See technical documentation supplied by the manufacturer*.
- 1.3. Lista de tipos de vehículos en los que se puede instalar el sistema, restricciones de uso y condiciones para el montaje. / *List of vehicles on which the frontal protection system may be fitted, any usage restrictions and necessary conditions for fitting*:

Tipo de vehículo / <i>Type of vehicle</i>	Denominación comercial / <i>Comercial description</i>	Contraseña de homologación / <i>Approval number</i>
250	PEUGEOT BOXER	L771
250B		L937
250D		L936
250L		L772
Y		e3*2007/46*0045*..
		e3*2007/46*0050*..
		e3*2001/116*0233*..
250	CITROEN JUMPER	L774
250B		L940
250D		L939
250L		L773
Y		e3*2007/46*0046*..
		e3*2007/46*0051*..
		e3*2007/51*0046*..
		e3*2001/116*0234*..
		e2*2007/46*0252*..
YB		e2*2007/46*0254*..
YC		e2*2007/46*0256*..
YD		F/8881/06
X2/50 KW		CITROEN Jumper, HOBBY
C3	CITROEN TOTH ES FIAI	e7*2007/46*0092*..
TCL-C	CITROEN Pössl	e1*2007/46*1934*..
Y		e1*2007/46*1890*..
EG/DVC 001		

- (1) Táchese lo que no proceda / *Delete where not applicable*
- (2) Insértese el número de Reglamento modificador / *Insert number of amending Regulation*
- (3) Si el medio de identificación del tipo contiene caracteres no pertinentes para la descripción del vehículo, la unidad técnica independiente o el componente a que se refiere esta información, tales caracteres se sustituirán en el documento por el símbolo '?' / *If the means of identification of type contains characters not relevant to describe the vehicle, component or separate technical documentation unit types covered by this information, such characters shall be represented in the documentation by the symbol '?'*.





250		e3*2007/46*0044*..
		e3*2007/46*0049*..
		e3*2001/116*0232*..
		e2*2007/46*0085*..
		e3*2007/46*0031*..
		L778
250*****A	FIAT DUCATO	e3*2001/116*0355*..
250B		L967
250D		L968
250L		L986
250M		L779
C	FIAT Adria TWIN	N413
131	FIAT Euro Mobil	e1*2007/46*0767*..
K250/2	FIAT Weinsberg	e13*2007/46*1474*..
K1	FIAT HOBBY	e1*2007/46*0769*..
PVDLFI2	FIAT Karmann Dexter	e13*2007/46*1492*..
Y	OPEL MOVANO	e13*2007/46*1236*..
K250/3	Knaus Tabbert R**	e3*2007/46*0045*..
CIA5	Trigano Autoroller, Elliot	e3*2007/46*0050*..
CIA6		e1*2007/46*0770*..
CIA5	Trigano Granduca	e3*2001/116*0230*..
CIA5	Trigano Pegaso	e13*2001/116*0243*..
CIA6		e3*2001/116*0230*..
CIA5	Trigano Riviera, Mizar,	e3*2001/116*0230*..
CIA6		e13*2001/116*0243*..
CIA7	Trigano Kyros, Livinstore,	e13*2001/116*0225*..
CIA7	Trigano Sportvan	e13*2001/116*0225*..
CIA7	Trigano Starvan, Davis	e13*2001/116*0225*..
CIA7	Trigano Vany, Twist	e13*2001/116*0225*..
CIA8	Trigano CI, Roller Team	e13*2007/46*1231*..
CIA9	Trigano CI, Roller Team	e13*2007/46*1300*
TRIGANO FI2	Trigano Fiat Challenger	e13*2001/116*0193*..
TRIGANO FI2	Trigano Fiat Chausson	e13*2001/116*0193*..
FITNM135	Trigano Chausson FI4	e13*2007/46*1216*..
CIV1	Trigano, CI, RollerTeam, Challenger, Chausson Benimar, Autostar, Karman Mobil, Eura Mobil Arca	e13*2007/46*1233*..
250	Trigano CHAUSSON, CHALLENGER	e13*2007/46*1269*..
EG/HF001	Hymer Exsis, Tramp	e1*2007/46*1102*..
EG/B 003	Hymer Car, Eriba Compact	e1*2001/116*0421*..
LVF2	CAPRON / FCA ITALY CVE540	e1*2007/46*2125*..
A	Adria Adratik	e1*2001/116*0386*..
A	Adria Twin	e1*2007/46*0386*..

- (1) Táchese lo que no proceda / Delete where not applicable
- (2) Insértese el número de Reglamento modificador / Insert number of amending Regulation
- (3) Si el medio de identificación del tipo contiene caracteres no pertinentes para la descripción del vehículo, la unidad técnica independiente o el componente a que se refiere esta información, tales caracteres se sustituirán en el documento por el símbolo '?' / If the means of identification of type contains characters not relevant to describe the vehicle, component or separate technical documentation unit types covered by this information, such characters shall be represented in the documentation by the symbol '?'.





B	Adria Titan	e1*2007/46*0766*..
200		e1*2001/116*0988*..
201	La Strada Avanti	e1*2007/46*1076*..
202		e1*2007/46*1237*..
203		e13*2007/46*1301*..
202	La strada / FCA Italy Avanti C	e13*2007/46*1237*..
111	EURA-MOBIL TERRASTRA	e1*2001/116*0410*..
114		e1*2001/116*0412*..
131		e1*2007/46*1474*..
132		e1*2007/46*1483*..
112	EURA-MOBIL Contura/Activa	e1*2001/116*0411*..
121	EURA-MOBIL Terrastra/Profila	e1*2007/46*1018*..
122	EURA-MOBIL TERRESTRA, ACTIVA STYLE, CONTURA STYLE	e1*2007/46*1067*..
KB	Laika Kreos	e13*2007/46*1121*..
HB		e13*2007/46*1166*..
SB	Laika Kreos, X	e13*2007/46*1060*..
AA		e13*2007/46*1243*..
FA	Laika Kreos, Ecovip, X	e13*2007/46*1209*..
FB	Laika X, Sport	e13*2007/46*1235*..
CA	Laika Carado	e13*2007/46*1574*..
84	Westfalia Columbus	e13*2007/46*1273*..
EG/CF00	Capron EG/CF002	e1*2001/116*0535*..
CKF1	Capron (D) /FCA Italy Roadcar	e1*2007/46*1442*..
X250	Knaus X250	e1*2001/116*0384*..
X250/2	Knaus X250/2	e1*2001/116*0437*..
X250/L	Knaus X250/L	e1*2001/116*0439*..
X250/1	Knaus X250/1	e1*2001/116*0440*..
X250/3	Knaus X250/3	e1*2001/116*0446*..
X250/4	Knaus X250/4	e1*2001/116*0453*..
K250/L	Knaus K250/L	e1*2007/46*0771*..
K250/1	Knaus K250/1	e1*2007/46*0768*..
K250/2	Knaus K250/2	e1*2007/46*0769*..
K250/4	Knaus K250/4	e1*2007/46*0725*..
K250/5	Knaus K250/5	e1*2007/46*0804*..
FI 2007/46	LMC	e13*2007/46*1226*..
F 2007/46		e13*2007/46*1229*..
2007/46 FK		e13*2007/46*1244*..
2007/46-3FK		e13*2007/46*1321*..
3010	Bürstner 3010	e1*2007/46*1015*..
3020	Bürstner 3020-01	e1*2007/46*0327*..
3030	Bürstner B????	e1*2007/46*0328*..
4010	Bürstner B????	e1*2007/46*1003*..
2010	Bürstner ?A????	e1*2001/116*0390*..
2020	Bürstner ?T????	e1*2001/116*0391*..
2030	Bürstner ?I????	e1*2001/116*0392*..
2080	Bürstner City Car	e1*2001/116*0491*..
4020	Bürstner T-Modell	e1*2007/46*1021*..
4030	Bürstner B????	e1*2007/46*1032*..

- (1) Táchese lo que no proceda / Delete where not applicable
- (2) Insértese el número de Reglamento modificador / Insert number of amending Regulation
- (3) Si el medio de identificación del tipo contiene caracteres no pertinentes para la descripción del vehículo, la unidad técnica independiente o el componente a que se refiere esta información, tales caracteres se sustituirán en el documento por el símbolo '?' / If the means of identification of type contains characters not relevant to describe the vehicle, component or separate technical documentation unit types covered by this information, such characters shall be represented in the documentation by the symbol '?'.





Compact TL	Heinrich Concorde TL	e1*2001/116*0472*..
H-Line	Heinrich Concorde Pössl	e1*2007/46*0849*..
H-Line-Typ Y	Globecar	e1*2007/46*0920*..
F3	Hobby F3	e13*2007/46*0199*..
F4	Hobby F4	e13*2007/46*0200*..
FT5	Rapido	e2*2007/46*0113*..
251		e2*2007/46*0187*..
250		e2*2007/46*0085*
FA5		e2*2007/46*0087*..
ZEH3	S.E.A. Mobilvetta, Elnagh, MC	e13*2007/46*1238*..
ZEH4	Louis Mobilvetta, Elnagh, MC Louis	e13*2007/46*1264*..
9AA	XGO	e49*2007/46*0033*..
FV	FCA ITALY Laika Caravans S.p.A.	e13*2007/46*2030*..
FCI2	FCA ITALY MOOVEO	e13*2018/858*00001*..

2. Observaciones / Remarks:---

- (1) Táchese lo que no proceda / *Delete where not applicable*
- (2) Insértese el número de Reglamento modificador / *Insert number of amending Regulation*
- (3) Si el medio de identificación del tipo contiene caracteres no pertinentes para la descripción del vehículo, la unidad técnica independiente o el componente a que se refiere esta información, tales caracteres se sustituirán en el documento por el símbolo '?'. / *If the means of identification of type contains characters not relevant to describe the vehicle, component or separate technical documentation unit types covered by this information, such characters shall be represented in the documentation by the symbol '?'.*





3. Resultados de los ensayos con arreglo a los requisitos del anexo I, sección 5, del Reglamento (CE) nº 78/2009 / Test results according to the requirements of Section 5 of Annex I to Regulation (EC) No 78/2009

Ensayo / Test	Valores registrados / Values recorded		Superado/Pass / No superado/fail
Parte inferior de la pierna-sistema de protección delantera / lower legform to frontal protection system 3 posiciones de ensayo / 3 test positions (en su caso) / (where performed)	Ángulo de flexión / Bending angle	9.32 grados/degrees 1.27 grados/degrees 1.05 grados/degrees	Superado/Pass
	Desplazamiento de rotura / Shear displacement	4.37 mm 3.82 mm 3.21 mm	Superado/Pass
	Aceleración en tibia / Acceleration at tibia	140.52g 157.93 g 117.94 g	Superado/Pass
Parte superior de la pierna-Sistema de protección delantera / Upper legform to frontal protection system 3 posiciones de ensayo / 3 test positions (en su caso) / (where performed)	Suma de las fuerzas de impacto / Sum of impact forces	---	No procede / does not apply
	Momento de flexión / Bending moment	---	No procede / does not apply
Parte superior de la pierna-sistema de protección delantera borde delantero / Upper legform to frontal protection system leading edge 3 posiciones de ensayo / 3 test positions (sólo observación) / (monitoring only)	Suma de las fuerzas de impacto / Sum of impact forces	---	sólo observación / monitoring only
	Momento de flexión / Bending moment	---	sólo observación / monitoring only
Cabeza de niño / de adulto de pequeño tamaño (3,5 kg)-Sistema de protección delantera / Child/small adult headform (3,5 kg) to frontal protection system	Valores HPC (al menos 3 valores) / HPC values (at least 3 values)	---	No procede / does not apply

- (1) Táchese lo que no proceda / Delete where not applicable
- (2) Insértese el número de Reglamento modificador / Insert number of amending Regulation
- (3) Si el medio de identificación del tipo contiene caracteres no pertinentes para la descripción del vehículo, la unidad técnica independiente o el componente a que se refiere esta información, tales caracteres se sustituirán en el documento por el símbolo '??' / If the means of identification of type contains characters not relevant to describe the vehicle, component or separate technical documentation unit types covered by this information, such characters shall be represented in the documentation by the symbol '??'.



**MISUTONIDA**  
*italian style* **4x4**  
*accessories*



## CITROEN JUMPER 2014-2023



**45 Min.**

Item Code  
**Codice Articolo**  
 Référence Article

**EC/MED/380/IX**

**GB**

STAINLESS STEEL MEDIUM  
 BAR

**ITA**







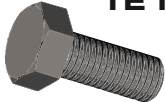

**MEDIUM BAR IN ACCIAIO  
 INOX**

**FR**

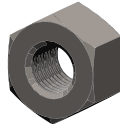
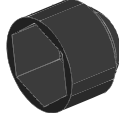
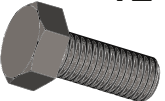
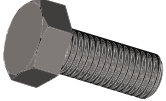
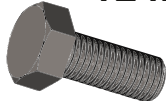
MEDIUM BAR EN ACCIER  
 INOX

# CITROEN JUMPER 2014-2023

Part list  
**Lista Bulloneria**  
 Liste des pièces

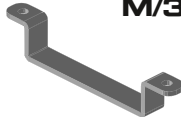
<b>A</b>  TE M8X20 x 4	<b>B</b>  Ø8 x 10	<b>C</b>  Ø8 x 10	<b>D</b>  M8 x 2	<b>E</b>  M8 x 10
<b>F</b>  TE M8X20 WIPLA x 2	<b>G</b>  TE M8X30 x 4	<b>H</b>  TE M6X25 x 2	<b>I</b>  Big Grandi Grand x 2	<b>J</b>  Ø6 x 2
<b>K</b>  M/373/A x 2	<b>L</b>  M/373/B x 2	<b>M</b>  M/373/C x 2	<b>N</b>  M/373/D x 2	



Approval Mark below the central plate

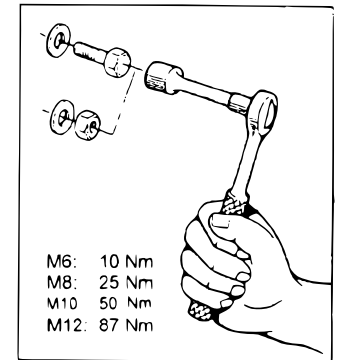

M6: 10 Nm  
 M8: 25 Nm  
 M10: 50 Nm  
 M12: 87 Nm

# CITROEN JUMPER 2014-2023

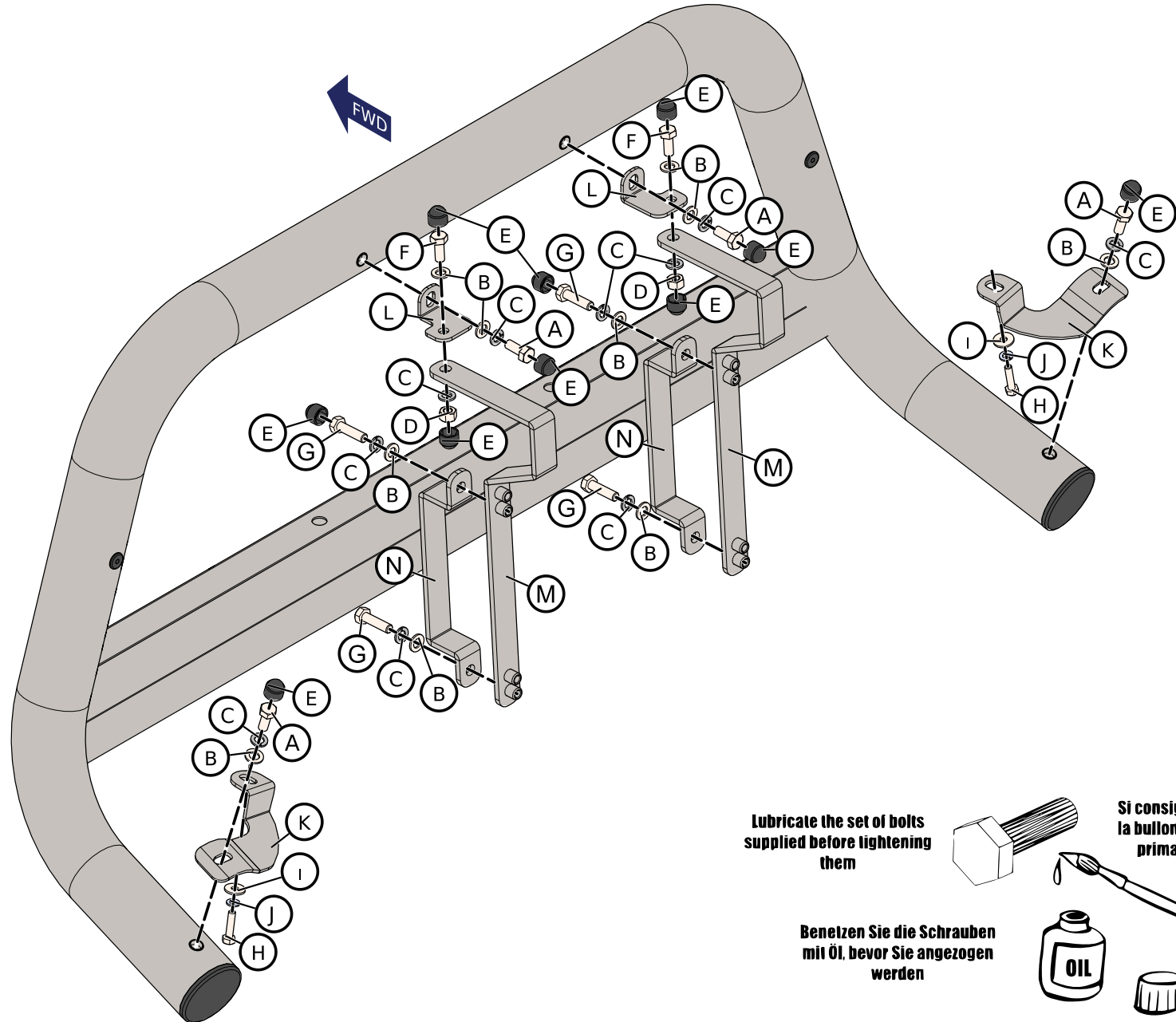

Lubricate the set of bolts  
supplied before tightening  
them

Benetzen Sie die Schrauben  
mit Öl, bevor Sie angezogen  
werden

Si consiglia di lubrificare  
la bulloneria in dotazione  
prima del serraggio

Lubrifier la boulonnerie  
avant de la serrer



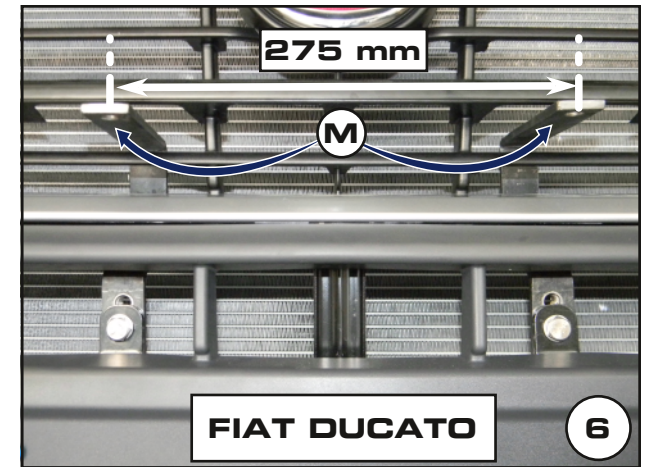
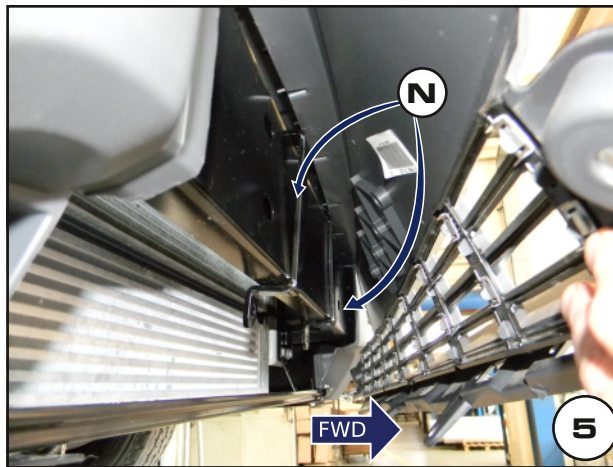
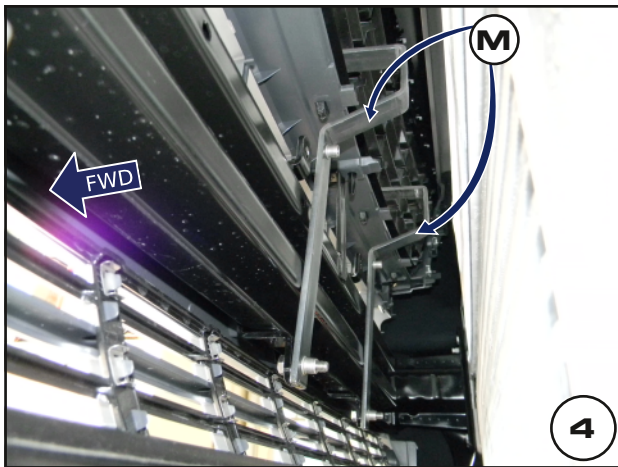
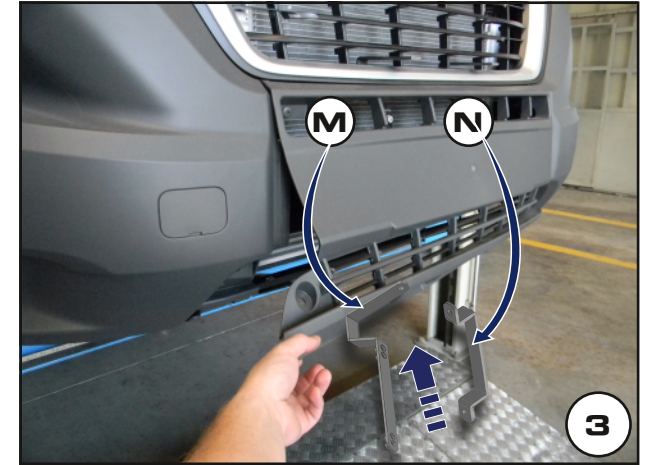

Date Data Date	Item Code Cod. Articolo Réf. Article	Vehicle model Modello Veicolo Modèle de Voiture
26/03/2026	EC/MED/380/IX	CITROEN JUMPER 2014 - 2023

Document checked and approved by  
**Documento controllato ed approvato da**  
 Document contrôlé et approuvé par

**BOTTA PIETRO**

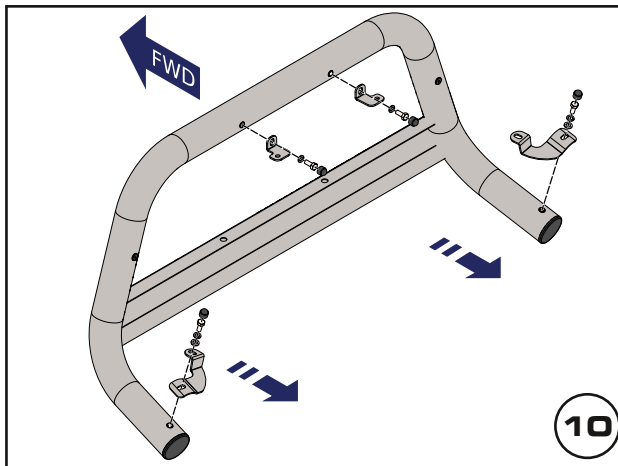
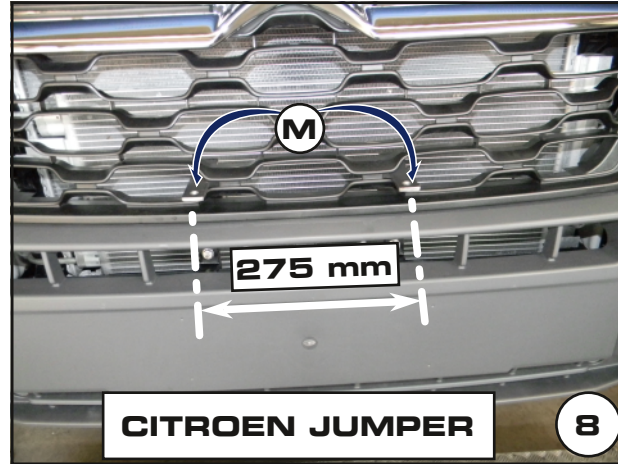
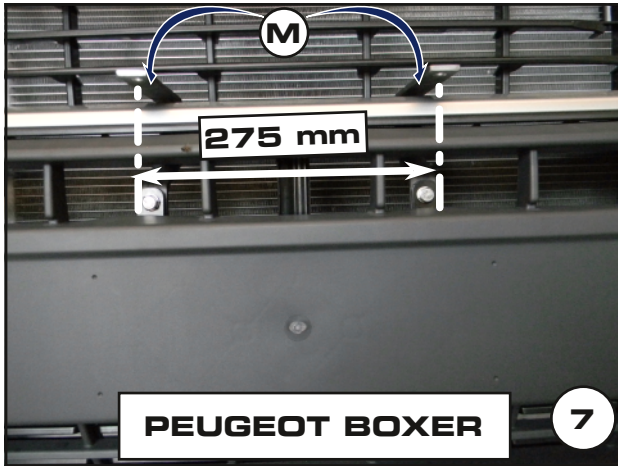

Date Data Date	Item Code Cod. Articolo Réf. Article	Vehicle model Modello Veicolo Modèle de Voiture
<b>26/03/2026</b>	<b>EC/MED/380/IX</b>	<b>CITROEN JUMPER 2014 - 2023</b>

Document checked and approved by  
**Documento controllato ed approvato da**  
 Document contrôlé et approuvé par

**BOTTA PIETRO**



Date <b>Data</b> Date	Item Code <b>Cod. Articolo</b> Réf. Article	Vehicle model <b>Modello Veicolo</b> Modèle de Voiture
<b>26/03/2026</b>	<b>EC/MED/380/IX</b>	<b>CITROEN JUMPER 2014 - 2023</b>

Document checked and approved by  
**Documento controllato ed approvato da**  
 Document contrôlé et approuvé par

**BOTTA PIETRO**